

## 9. Schéma zapojení přímého měření výroby elektřiny s instalovaným výkonem do 100 kW

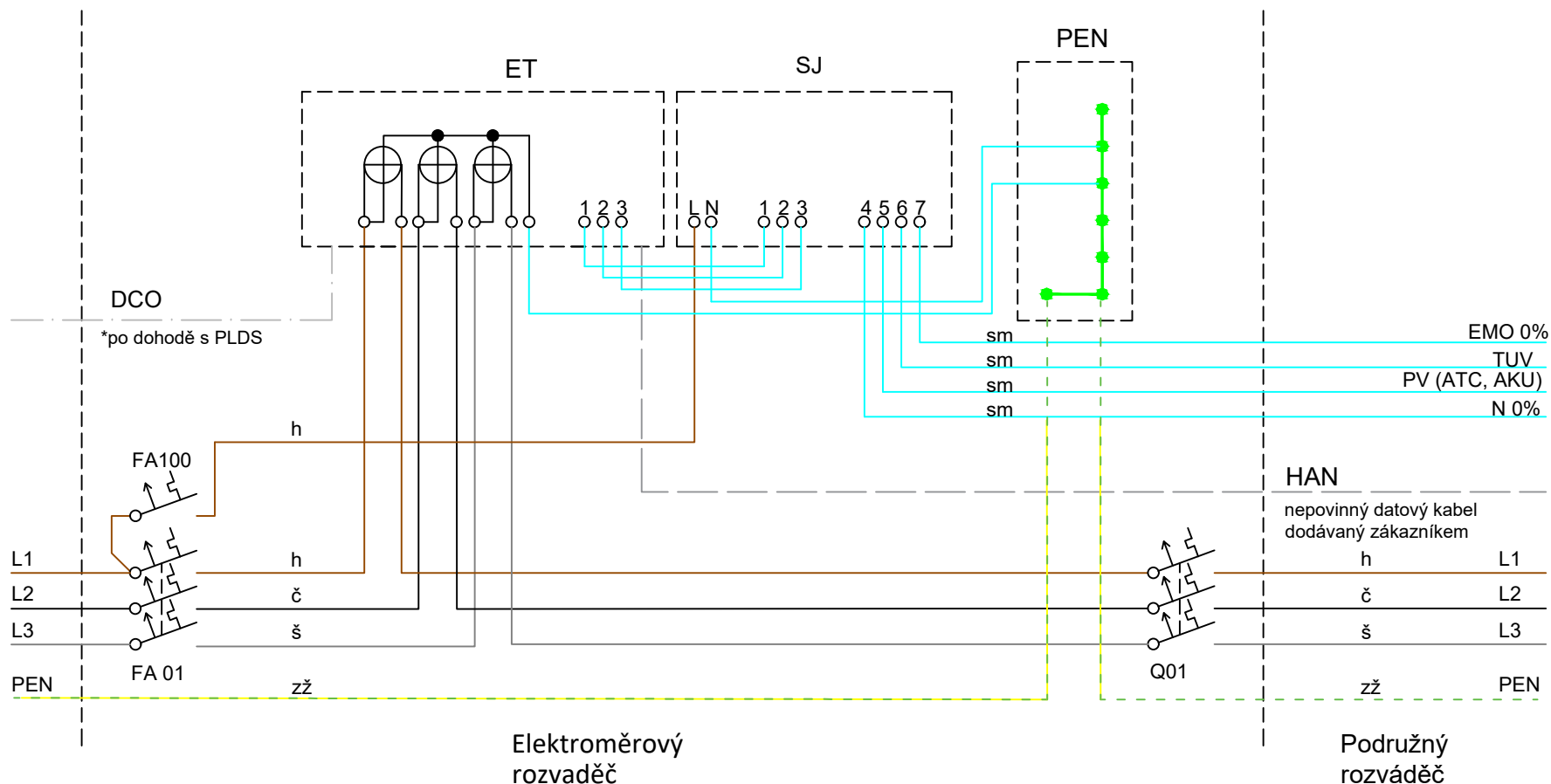

Legenda:

ET - elektroměr třífazový  
 FA01 - jistič před elektroměrem  
 FA100- jistič obvodu spínacího prvku(2-6A)  
 Q01 - vypínač instalace  
 SJ - spínací jednotka

EMO - Elektromobilita – zařízení pro nabíjení elektromobilů  
 TUV - teplá užitková voda  
 PV - přímotopné vytápění  
 ATC - tepelné čerpadlo  
 AKU - elektrický akumulární spotřebič

N 0% - regulace činného výkonu výroby  
 DCO - datový kabel (např UTP) - min průřez 0,5 mm<sup>2</sup>  
 HAN - datový kabel (např UTP) - min průřez 0,5 mm<sup>2</sup>  
 PEN - svorkovnice PEN

Barevné značení vodičů: h-hnědý, č-černý, š-šedý, zž-zelený/žlutý, sm-světle modrý

\* - po dohodě s PLDS